

## FICHE TECHNIQUE

### Tréteaux CMU 12,5T

Notre client est une entreprise spécialisée dans le démantèlement et le recyclage de rame de TGV. En parallèle de sa consultation pour des faux bogies, le client nous a sollicité pour des tréteaux.

Ces tréteaux, servent à maintenir les wagons à hauteur des opérateurs. Ils permettent aux personnels d'effectuer le retrait des blocs sanitaire, en sécurité tout en limitant la pénibilité de l'opération.



<b>CMU</b>	12,5 tonnes
<b>Capacité</b>	2860 mm
<b>Poids</b>	428 kg
<b>Normes</b>	CE – FEM 1001.98 – EN-13155-2020
<b>Secteur d'activités</b>	Ferroviaire
<b>Matière</b>	Acier
<b>Température d'utilisation</b>	0 à +100°C
<b>Type de revêtement</b>	Laque polyuréthane jaune (RAL 1028)

# BALTIC GENESIS

Fabricant Appareils de Levage

## Schémas & dimensions

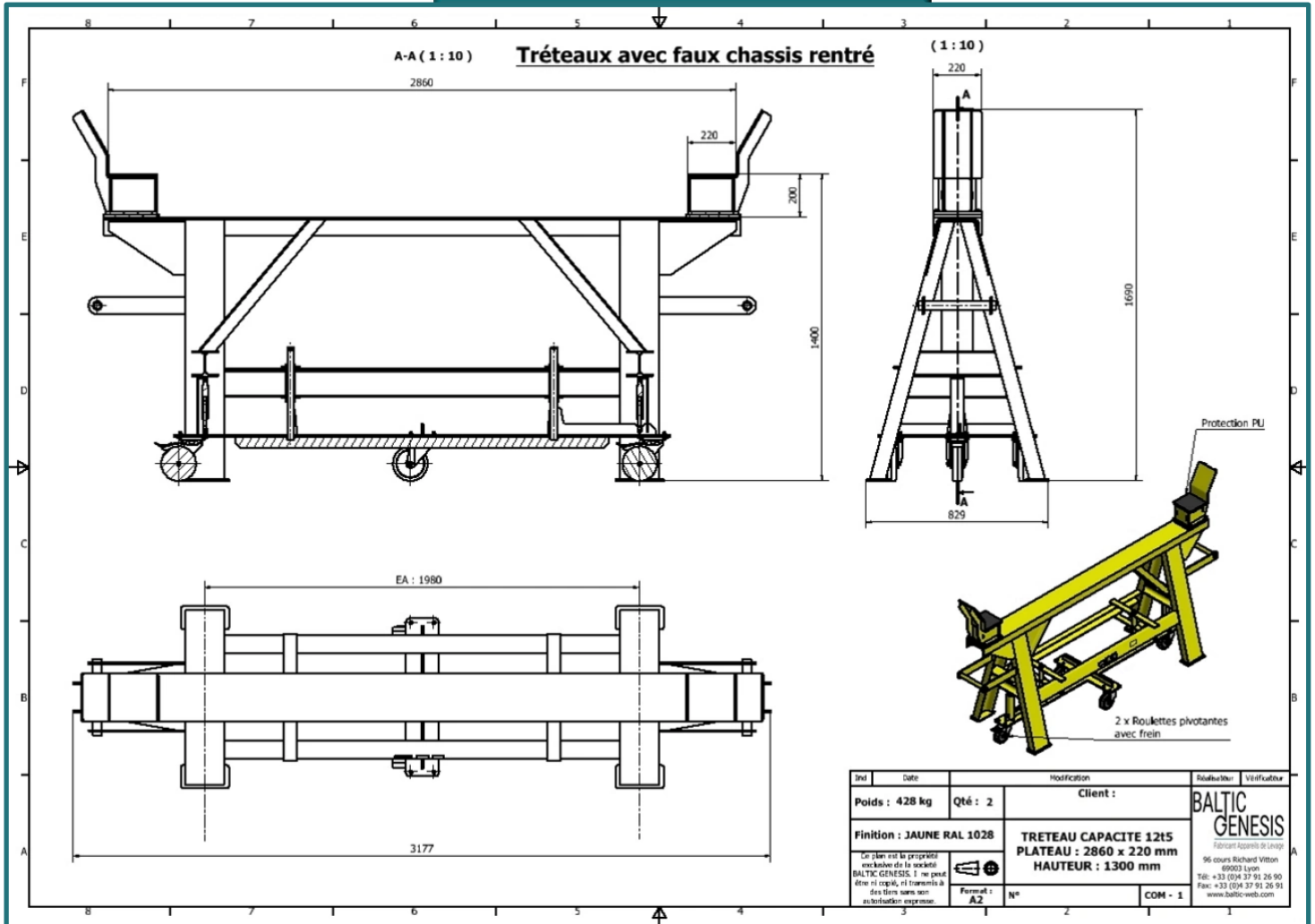

DEPUIS  
30 ANS

FABRIQUÉ  
EN FRANCE

BALTIC GENESIS  
Office : +33(0) 4 37 91 26 90  
96 Cours Richard Vitton 69003 Lyon France  
E-mail : info@baltic-genesis.com